

DOSSIER RESSOURCES

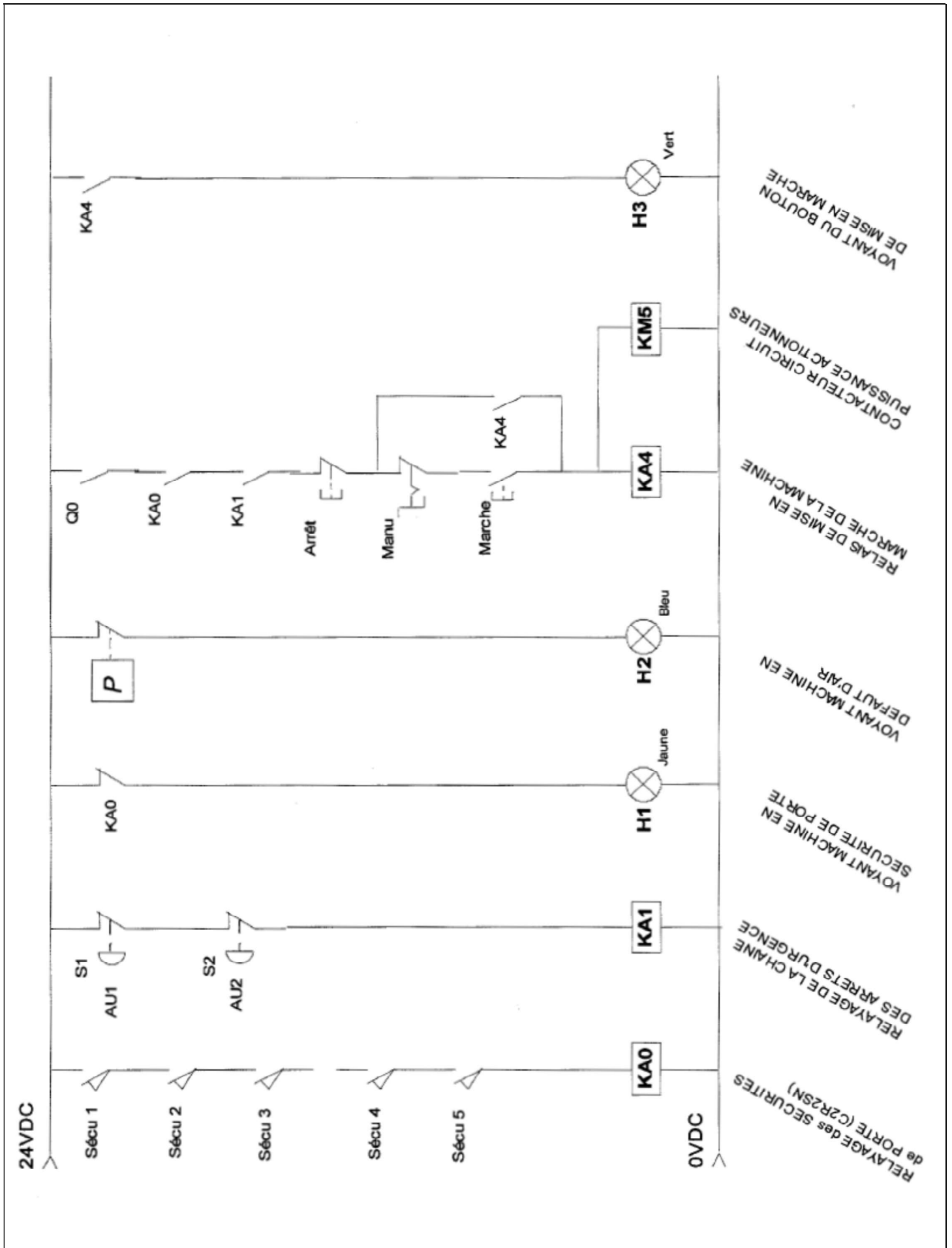

Modules de sécurité Preventa

Présentation

Les modules de sécurité Preventa redondant et autocontrôlé permettent de garantir le bon fonctionnement des circuits de sécurité liés aux mouvements dangereux des machines. Ils permettent de construire un système de commande de catégorie 4 selon la norme EN 954-1 (parties des systèmes de commande relatives à la sécurité).

Typiquement, ces modules sont reliés à des boutons d'Arrêt d'urgence, des interrupteurs de position, commandes bimanuelles, tapis et bords sensibles...

Sécurité et automatismes

Toute zone dangereuse doit être identifiée et avoir un accès protégé et géré de façon sûre, c'est-à-dire que toute défaillance ou malveillance doit se traduire par une position non dangereuse de l'automatisme.

Il est à noter que l'utilisation de produits de sécurité ne rend pas obligatoirement la machine conforme à la directive machines.

Toutefois, c'est l'utilisation, le câblage, l'association et le schéma utilisé qui rendent l'ensemble de la machine sécuritive. Il est préférable de parler de solutions, plutôt que de produits de sécurité.

Principes de base

But de l'utilisation des modules de sécurité Preventa

- S'affranchir d'un premier défaut.
- Assurer une position non dangereuse.
- Assurer la sécurité des personnes opérant sur les machines industrielles.

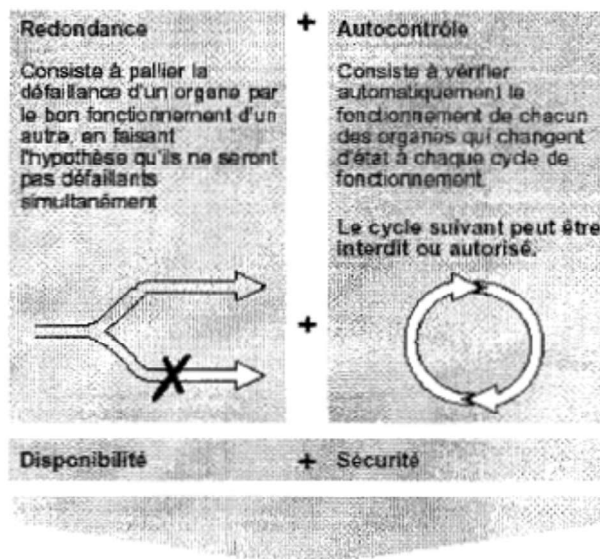

Un premier défaut dans le circuit de sécurité est nécessairement détecté avant qu'un deuxième défaut ne se manifeste (cycle suivant interdit)

Modules XPS AC

Modules pour la surveillance de :

- arrêt d'urgence

- interrupteur de position

- Les modules de sécurité XPS AC :

- s'utilisent pour la surveillance des circuits d'arrêt d'urgence selon les normes EN 418 et EN 60204-1

- répondent également aux exigences de sécurité pour la surveillance électrique des interrupteurs dans des dispositifs de protection selon la norme EN 1088.

- Ils assurent la protection de l'opérateur et de la machine par l'arrêt immédiat du mouvement dangereux :

- après avoir reçu une commande d'arrêt par l'opérateur

- ou par la détection d'un défaut dans le circuit de sécurité lui-même.

- Les modules sont équipés de :

- 3 sorties de sécurité et d'une sortie statique pour message vers automate.

- 2 voyants DEL permettant d'informer sur l'état du circuit de surveillance pour l'aide au diagnostic.

DEL 1 allumée = tension alimentation A1-A2

DEL 2 allumée = état de K1 K2 (sorties de sécurité fermées)

Références



XPS AC...P

circuits de sécurité	sortie statique vers automate	type de bornier de raccordement	alimentation (V)	référence
3 "F"	1	intégré au module	~ et --- 24	XPS AC5121
			~ 48	XPS AC1321
			~ 115	XPS AC3421
		séparé, débrochable du module	~ 230	XPS AC3721
			~ et --- 24	XPS AC5121P
			~ 48	XPS AC1321P
		~ 115	XPS AC3421P	
		~ 230	XPS AC3721P	

Schéma

Raccordement (exemple commande, puissance)

Module XPS-AC associé à un bouton d'Arrêt d'urgence à 2 contacts

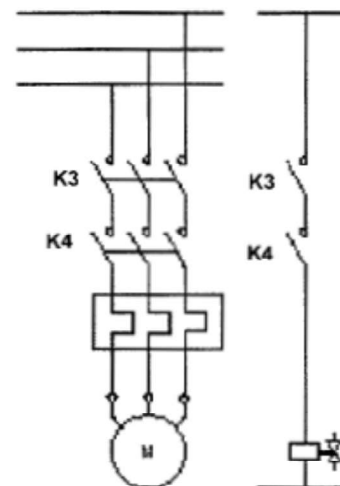
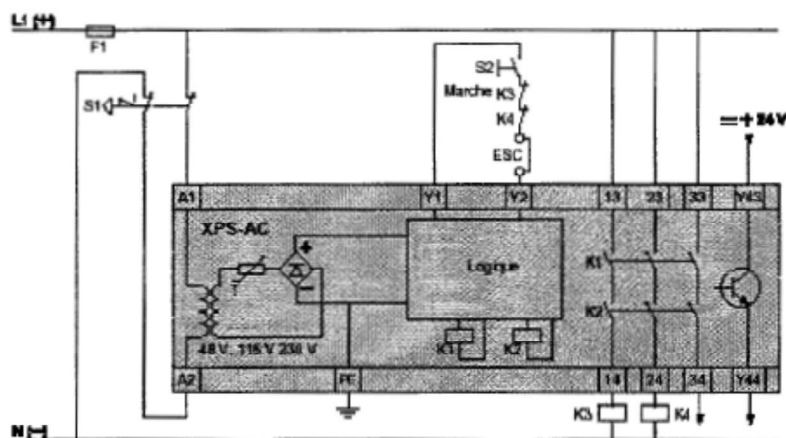

Y1-Y2 : Boucle de retour

ESC : Condition de démarrage externe

DETECTEURS DE CONTRASTE

Documentation SICK

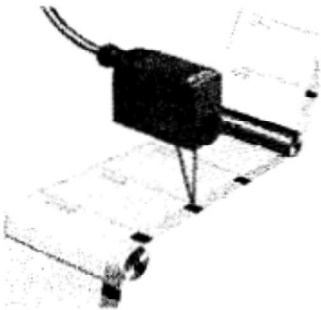

Les détecteurs de contraste fonctionnent selon le principe du capteur reflex. A une distance de détection donnée, il est possible de distinguer jusqu'à 30 niveaux de gris sur une échelle allant du noir au blanc. Cette caractéristique est indispensable pour la reconnaissance des repères de contraste comme les barres imprimées.

La lisibilité des repères est fonction de l'amplitude du contraste entre le repère et l'arrière-plan. En outre, l'état de surface peut être brut, lisse ou brillant, le matériau peut être du papier, une matière plastique ou métallique. Si le matériau est brillant, il faut au besoin placer le capteur en biais par rapport à l'objet à détecter.

Documentation produit

FRANÇAIS

Détecteur de contrastes **KT5_2** _____

avec Teach-in

Instructions de Service

Conseils de sécurité

- ‡ Lire les Instructions de Service avant la mise en marche.
- ‡ Installation, raccordement et réglage ne doivent être effectués que par du personnel qualifié.
- ‡ Lors de la mise en service, protéger l'appareil de l'humidité et des saletés.

‡ N'est pas un composant de sécurité au sens de la directive européenne concernant les machines.

Utilisation correcte

Le détecteur de contraste KT 5-2 est un capteur optoélectronique qui s'utilise pour la saisie optique sans contact de repères lumineux contrastés.

Mise en service

1 Seulement pour les versions à connecteur : Le connecteur peut pivoter horizontalement (H) et verticalement (V). Enfiler la boîte à conducteurs sans aucune tension et la visser. Pour le raccordement dans on a: brn=brun, au +24 blu=bleu au 0V, blk=noir sortie S, gra=gris ET, wht=blanc **Non connecté**. Sorties: S PNP ou S NPN. Raccorder le détecteur conformément au schéma de circuit

2 Temporisation à la retombée; Relais temporisateur (conformément au code des modèles, voir ci-dessous): Choisir le côté de sortie de la lumière, remplacer éventuellement l'objectif par un embout vissé d'obturation.

3 Choisir la position de montage de façon que la tache de lumière pénètre longitudinalement dans le repère. Ce faisant, tenir compte du code des modèles, voir ci-dessous; A=longitudinalement, B=transversalement.

4 Installer le capteur, muni de trous de fixation, à l'endroit (par ex. poulie de renvoi) où l'objet à examiner exécute les mouvements latéraux et verticaux les plus faibles. Ce faisant, tenir compte de la distance de détection (voir les caractéristiques techniques à la fin de ces Instructions de Service et voir le diagramme, x=distance de détection, y=sensibilité relative). Compenser les mouvements latéraux et verticaux de l'objet à examiner au moyen de repères de longueur appropriée. Exclure tout mouvement du capteur pouvant influencer sur la distance de détection

5 Dans le cas d'objets à surface brillante ou réfléchissante incliner le capteur de 10° à 15° par rapport à la surface du matériau. Raccorder les conducteurs. ET: Entrée Extern Teach (Apprentissage externe), permet la programmation du seuil de détection au moyen d'un signal externe. Verrouiller le bouton d'apprentissage contre tout actionnement involontaire en réglant sur „RUN“. Si le commutateur se trouve dans une position indéfinie, on ne peut pas déclencher l'apprentissage.

Maintenance

Les détecteurs de lumière SICK ne nécessitent pas d'entretien.

Nous recommandons, à intervalles réguliers

- de nettoyer les surfaces optiques,
- de contrôler les assemblages vissés et les connexions à fiche

Code des modèles KT 5_-2_____

Source lumière	Sortie S	Tache	Distance de Détection	Relais Temporisateur	Teach-in
G= lumière verte W= lumière rouge, bleu ou verte	P= PNP N= NPN	1= longitudinalement 2= transversalement	1= 10mm 2= 20mm 3= 40mm	1= sans 2= 20 ms temporisation à la retombée	Apprentissage statique 2= sur le marquage 6= sur le marquage et sur le support

Encombrement

Documentation SICK

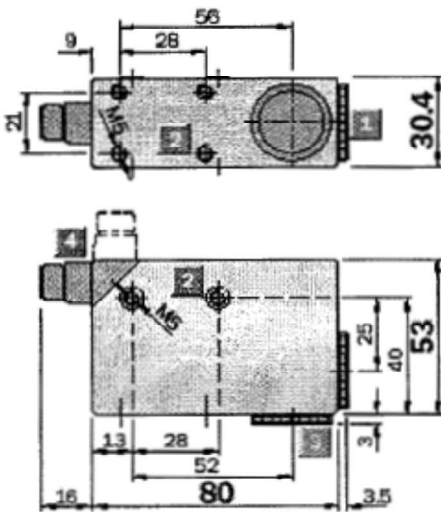

- 1 Objectif (émission lumière). interchangeable avec pos. 3
- 2 Trou de fixation M5 – prof. 5,5 mm
- 3 Bouchon à vis, interchangeable avec pos. 1
- 4 Connecteur 5 pôles, M 12 x 1 (orientable 90°)
- 5 Témoin de fonctionnement (jaune)
- 6 Présélecteur
- 7 Bouton Teach In

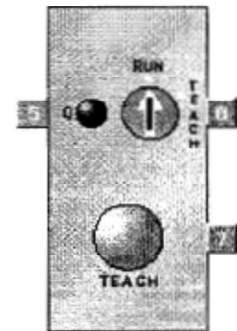

Raccordement

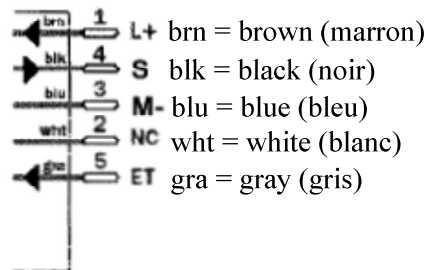
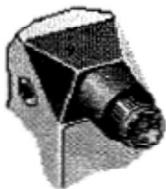

Teach In statique

Zone de réglage : Le bouton Teach In peut être verrouillé contre toute manipulation intempestive par «RUN». En cas de position non définie du commutateur, il est impossible de lancer un apprentissage.

Réglage par zone de réglage

1. Placer le sélecteur sur Teach
2. Placer le repère ou l'arrière-plan sous le faisceau
– lancer le premier apprentissage en appuyant sur le bouton Teach.
3. Placer l'arrière-plan ou le repère sous le faisceau
– lancer le second apprentissage en appuyant sur le bouton Teach.

Réglage par câble de commande :

1. Placer le repère ou l'arrière-plan sous le faisceau
– lancer le premier apprentissage par le câble de commande ET.
2. Placer l'arrière-plan ou le repère sous le faisceau
– lancer le second apprentissage par le câble de commande ET.

Retour : après le premier apprentissage, l'émetteur LED et le témoin de fonctionnement Q clignotent lentement et indiquent qu'un second apprentissage doit être lancé.

L'émetteur LED et Q clignotent rapidement = contraste insuffisant.

L'émetteur LED et Q éteintes = apprentissage terminé.

Pas de commutation claire/sombre nécessaire, l'appareil commute pour l'objet qui se situait sous le faisceau lors du premier apprentissage (repère ou arrière-plan).

Poste 5: Encartonnage

Poste 4: Etiqueteuse

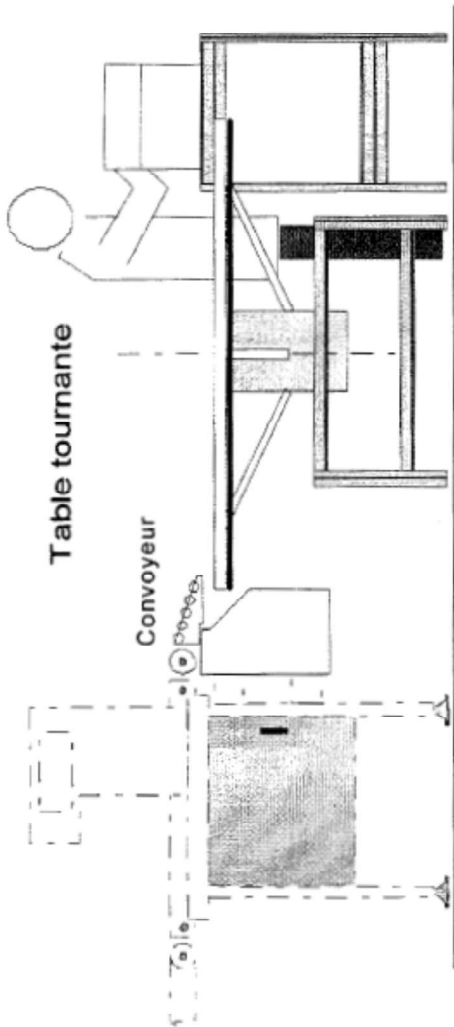
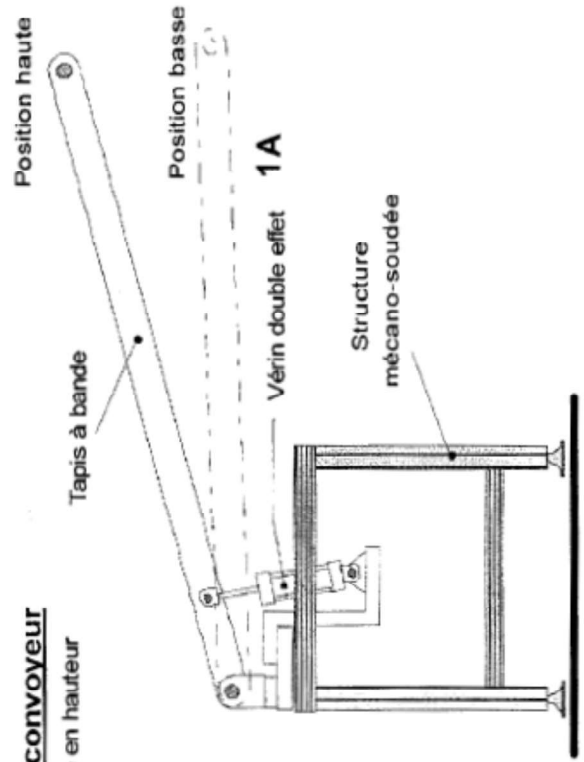

Table Tournante: Le convoyeur d'entrée est trop court et n'est pas réglable en hauteur. Les portions sont mal réparties



Projet de convoyeur

réglable en hauteur



Description du fonctionnement souhaité

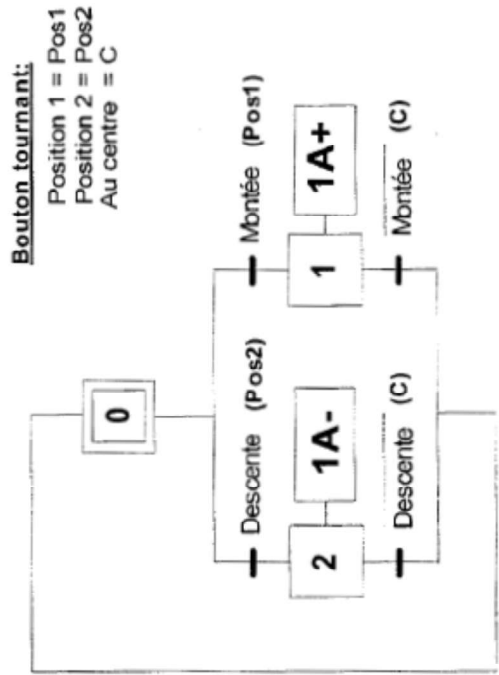

Symboles électriques

Dispositif de blocage engagé, mouvement vers la gauche bloqué



Commande mécanique manuelle par poussoir (retour automatique)



Commande mécanique manuelle par tirette (retour automatique)



Commande mécanique manuelle rotative (à décrochage)



Commande mécanique manuelle "coup de poing"



Commande mécanique manuelle par volant



Commande mécanique manuelle par pédale



Contact NO (à fermeture)

1 - principal
2 - auxiliaire

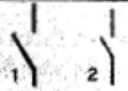

Contact NC (à ouverture)

1 - principal
2 - auxiliaire

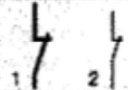

Contacts à deux directions sans chevauchement (ouverture avant fermeture)



Contacts à deux directions avec chevauchement



Contact à deux directions avec position médiane d'ouverture



Contacts à fermeture à position maintenue



Interrupteur de position



Contacts à fermeture ou ouverture temporisés à l'action

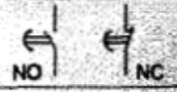

Contacts à fermeture ou ouverture temporisés au relâchement



Symboles Pneumatiques

Vérin double effet

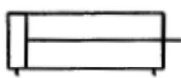

Vérin simple effet

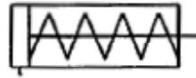

Groupe F R L

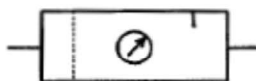

Clapet de non retour



Réducteur de débit unidirectionnel



Pilotage

Electrique Pneumatique



Commande manuelle

par bouton poussoir

par levier

par pédale



Commande mécanique

par galet

par poussoir

par ressort



Distributeurs

5/3 centre ouvert

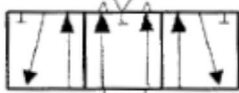

5/2



5/3 centre fermé

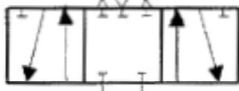

4/2



5/3 centre sous pression

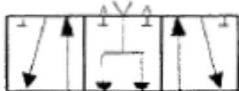

3/2

